

BEL Aidis PATALPOS TERMOSTATAS KONVEKA TR

MONTAVIMO IR
NAUDOJIMO INSTRUKCIJA



PRODUKTO APRAŠYMAS

Termostatas Konveka TR, radijo ryšiu komunikuodamas su valdikliu Konveka CR8, reguliuoja vienos patalpos šildymą. Tai leidžia nustatyti tam tikrą temperatūrą patalpoje ir sukurti savaitės temperatūrinį grafiką, užtikrinant didesnę komfortą ir ženklų energijos taupymą.

Konveka TR dažniausiai naudojami patalpoms, kur nėra galimybės sumontuoti laidinio termostato laidų.

TECHNINĖ SPECIFIKACIJA

Maitinimo šaltinis	4 x AAA tipo baterijos
Temperatūros tikslumas	0,5°C
Temperatūros jutiklis	NTC (10k) 1%
Eksploatavimo temperatūra	0 - 45°C
Eksploatavimo ir sandėliavimo drėgmė	5 - 95% RH (be kondensavimosi)
Sandėliavimo temperatūra	-10 iki 45°C
Temperatūros reguliavimo diapazonas	5 – 35°C
Matmenys	130 x 90 x 25mm

STANDARTINĖ KOMPLEKTACIJA

Patalpos termostatas	1 vnt.
Naudotojo instrukcija	1 vnt.

MATMENYS

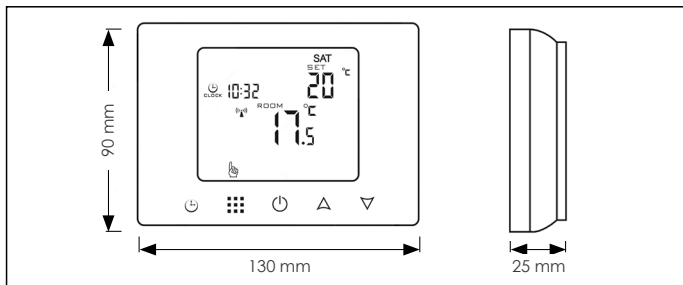

EKRANO SIMBOLIŲ PAAIŠKINIMAS

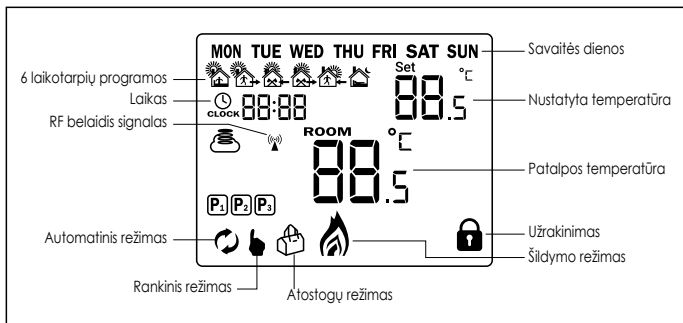

MONTAVIMAS

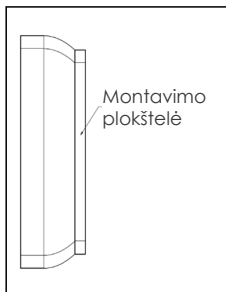

Termostato montavimo darbus galima atlikti tik atjungus el. maitinimą! Prisilietimas prie pajungtų maitinimo kabelių gali sukelti rimtų sužalojimų arba net mirtį! Visus montavimo ir elektros instaliacijos darbus turi atlikti profesionalus elektrikas!

Termostatas turi būti montuojamas ant sienos, kur nepatenka tiesioginiai saulės spinduliai, 1,5 m aukštyje nuo grindų, ne mažiau nei 0,2 m atstumu nuo lango ar durų.

Pradedant montuoti pirmiausia atsuktuvu nuimkite montavimo plokštelę. Varžtais pritvirtinkite ją prie sienos. Tada prie jos pridėkite termostatą ir paspauskite kol pasigirs spragtelėjimas. Termostatas sumontuotas.

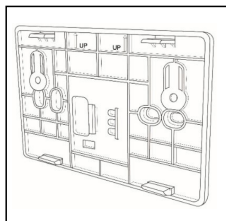

PRINCIPINĖ JUNGIMO SCHEMA

Termostatas Konveka TR su valdikliu Konveka CR8 komunikuoja belaidžiu radijo ryšiu, todėl jo pajungimui jokių laidų nereikia.

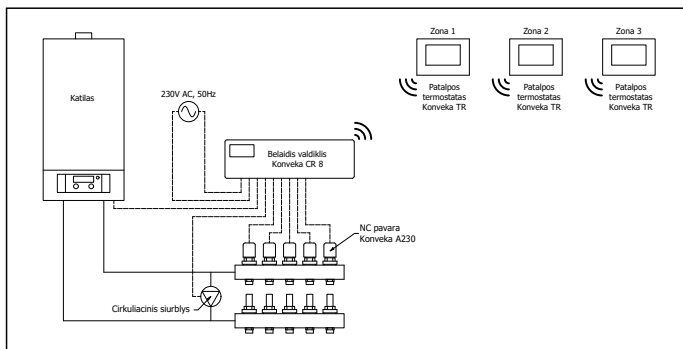

MYGTUKŲ FUNKCIJŲ APRAŠYMAS



Ijungimas / Išjungimas



1. Trumpai paspaudus perjungiamas programos ar rankinis režimas
2. Kai termostatas įjungtas, spaudžiant 3-5 sekundes pereinama į programinio režimo nustatymus
3. Kai termostatas išjungtas, spaudžiant 3-5 sekundes pereinama į išplėstinius nustatymus A



1. Patvirtinimas
2. Kai termostatas išjungtas, spaudžiant 3-5 sekundes pereinama į išplėstinius nustatymus B



1. Sumažinimas
2. Ilgu paspaudimu užrakinami/atrakinami mygtukai



Padidinimas

Laiko nustatymas

Kai termostatas yra įjungtas, paspauskite ⌚ ir nustatykite minutes. Paspaudus ⌚ antrą kartą nustatykite valandas. Trečią kartą paspaudus ⌚ nustatysite savaitės dieną. Nustatymui naudokite mygtukus ▲ ir ▼. Nustačius vėl paspauskite ⌚, kad patvirtintumėte pakeitimus.

Atostogų režimo nustatymas

Kai termostatas yra įjungtas, paspauskite ir palaikykite ⌚ 3-5 sekundes, kad pereiti į nustatymus, tada trumpai paspauskite ⌚, kad pasirinkti atostogų režimą. Ekrane pradės mirksėti „OFF“. Paspauskite ▲ ar ▼, kad pakeisti į „ON“. Tada paspauskite ⌚ ir nustatykite atostogų dieną ir temperatūrą. Vėl paspauskite ⌚, kad aktyvuoti atostogų režimą.

Laiko programavimo režimo pasirinkimas

Yra 3 laiko programos: 5 + 2 dienos, 6 + 1 diena ir 7 dienos.

Kai termostatas įjungtas, paspaudus palaikykite ☐ 3-5 sekundes ir pereisite į programavimo režimo nustatymus. Mygtukais ▲ ir ▼ nustatykite reikšmes. Trumpai spustelėjus ☐ patvirtinsite nustatymus.

Kai baigsite visus nustatymus, palaukite 10 sekundžių kol jie išsisaugos.



Išplėstiniai nustatymai A

Termostatui esant išjungtam paspauskite ir palaikykite ☐ 3-5 sekundes, kad pereitumėte į išplėstinius nustatymus A. Mygtuku ▲ ar ▼ nustatykite reikiamas reikšmes. Trumpai paspauskite ☐, kad patvirtintumėte nustatymus.

Kai nustatymai bus baigti, palaukite 5 sekundes, kol jie išsisaugos.

Nr.	Nustatymas	Nustatymo reikšmė	Gamyklinis nustatymas
A1	Temperatūros kompensavimas	-9 iki 9°C	-1°C
A2	Temperatūros skirtumo įjungimui/išjungimui nustatymas	0,5 – 5°C	1°C
A3	Užrakinimas	0: dalinis užrakinimas 1: pilnas užrakinimas	0
A5	Programavimo režimo tipas	0: 5+2 dienos 1: 6+1 diena 2: 7 dienos	0
A6	Minimali temperatūra	1 – 10°C	5°C
A7	Maksimali temperatūra	20 – 70°C	35°C
A8	Apsauga nuo užšalimo	1 – 10°C	5°C
A9	Gamykliniai nustatymai	Paspauskite  3-5 sek., kad atstatyti gamyklinius nustatymus	

Išplėstiniai nustatymai B

Termostatui esant išjungtam paspauskite ir palaikykite  3-5 sekundes, kad pereitumėte į išplėstinius nustatymus B. Mygtukais ▲ ar ▼ nustatykite reikiamas reikšmes. Trumpai paspauskite , kad patvirtumėte nustatymus.

Kai nustatymai bus baigti, palaukite 5 sekundes, kol jie išsisaugos.

Nr.	Nustatymas	Nustatymo reikšmė	Gamyklinis nustatymas
CH	Kanalas CH (šildoma zona)	01 - 08	01
IP	Valdiklis IP	00 - 99	01

Konveka termostato TR sujungimas su valdikliu CR8

Yra du pagrindiniai nustatymai, į kuriuos reikia atsižvelgti susiejant termostatą su valdikliu: IP ir kanalas CH (arba zona).

IP identifikuoja valdiklį. Jei pastate yra tik vienas valdiklis, jo IP pagal nutylėjimą bus 1 ir papildomai jo nustatyti nereikia. Jei pastate yra du ar daugiau valdiklių, kiekvienam valdikliui turi būti priskirtas unikalus IP, pradedant nuo 2 ir toliau.



Kanalas CH (taip pat vadinamas zona) reiškia šildymo zonos, kurią valdo vienas patalpos termostatas, numerį. Vienas valdiklis gali valdyti iki 8 kanalų arba zonų.

Įsitikinkite, kad IP ir kanalo nustatymai yra tinkamai sukonfigūruoti, kad būtų galima sėkmingai susieti termostatą TR ir valdiklį CR8.

IP nustatymo eiga

Valdiklis. Paspauskite , kad pereiti į IP pasirinkimo režimą. Pagal gamyklinius nustatymus IP yra 01. Valdiklio IP turi sutapti su IP termostate.

Norėdami nustatyti IP, paspauskite ir palaikykite **SET**, kol IP skaičius pradės mirksėti. Tada, naudodami mygtukus ▲ ir ▼, nustatykite reikiamą numerį ir dar kartą paspauskite **SET** mygtuką, kad patvirtintumėte nustatymą.

Termostatas. Termostatas turi būti išjungtas, tuomet paspauskite  ir palaikykite 5 sekundes. Pasieksite išplėstinius nustatymus B, tada dar kartą paspauskite  ir pamatysite IP pasirinkimą. Spauskite ▲ arba ▼ kol nustatysite reikiamą IP reikšmę. Baigus nustatymus palaukite 5 sekundes, kol jie bus išsaugoti.

Kanalo CH nustatymo eiga

Valdiklis. Ekrane pasirinkus IP nustatymo režimą, paspauskite , kad įeiti į kanalo parinkimo režimą. Spauskite ▲ arba ▼, kad pasirinkti kanalą nuo 01 iki 08. Paspauskite SET mygtuką, kad patvirtintumėte.

Termostatas. Kai termostatas išjungtas, paspauskite  ir palaikykite 5 sekundes. Kanalo nustatymus pasieksite naudodami išplėstinius nustatymus B. Spauskite ▲ arba ▼ kol nustatysite norimą kanalo numerį. Baigus nustatymus palaukite 5 sekundes, kol jie bus išsaugoti.

GARANTIJA

Termostatui suteikiama 24 mėnesių garantija. Atsiradus gedimui garantijos laikotarpiu ar po jo arba jei turite kokių nors neaiškumų, prašome susisiekti su mumis:

Telefono nr.	El. paštas
+370 677 06303	sales@konveka.lt
+370 600 05968	donatas@konveka.lt